

Exercice 80

Sud Donneur
Personne Vul

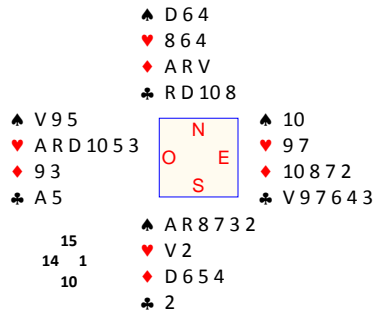

<i>Ouest</i>	<i>Nord</i>	<i>Est</i>	<i>Sud</i>
3 ♥	4 ♠	Fin	2 ♠

Contre 4 ♠ joué par Sud, vous commencez par ♥ AR, Est et Sud fournissent deux fois chacun. Voyez-vous un moyen de battre cette manche ?

Vous avez deux levées en poche et l'♣ A devrait passer. Certes, la ♦ D en Est serait la bienvenue, mais comment votre partenaire prendrait-il la main pour l'encaisser ? De toute façon, vous avez sous les yeux les dix plis du déclarant: six ♠ (il a sûrement AR) deux ♦ et deux ♣, et jouer ♦ maintenant, ou même avant d'encaisser le ♥ R, ne change rien à l'affaire. Il suffit que Sud ménage correctement son timing pour gagner sa manche.

Aucune chute naturelle en vue, donc. Où la chercher alors ? Du côté des ♠, bien sûr, les trois autres couleurs étant à l'évidence sans espoir.

On l'a vu, Est ne détient certainement ni l'As ni le Roi de ♠ (si c'était le cas, Sud serait de toute façon fichu), mais il peut posséder le ♠ 10, lequel, en poussant par la surcoupe à l'un des deux gros honneurs du déclarant, assurerait la promotion d'une levée d'Atout dans votre main.

Alors ? Le ♥ 3 à présent pour être certain qu'Est coupe ? Pas mal mais imparfait. Jetons un oeil au jeu de Sud pour mieux en juger: ♠ AR8732, ♥ V2, ♦ D654, ♣ 2. Que ferait le déclarant si, à la troisième levée, vous offriez un ♥ à la coupe du ♠ 10 d'Est ? Il écarterait son ♣ perdant ! Vous y êtes à présent ?

Il faut absolument encaisser l'♣ A avant de donner un troisième tour de ♥.